

The background of the slide is a reproduction of Salvador Dalí's famous 1931 painting, "The Persistence of Memory". The painting depicts a landscape with a melting pocket watch on a table, another melting watch draped over a dead tree branch, and a third melting watch on a distorted, melting face. The scene is set in a desolate, brownish landscape with a dark sky.

# ХУДОЖЕСТВЕННОЕ ВРЕМЯ И ХУДОЖЕСТВЕННОЕ ПРОСТРАНСТВО

Лекция 7

# Содержание лекции

- Вводные замечания о пространстве и времени в литературном произведении
- Художественное пространство. Аспекты анализа
- Художественное время. Аспекты анализа

# Вводные замечания о пространстве и времени в литературном произведении

1. Нереальность времени и пространства в литературном произведении.
2. Условность времени и пространства в литературном произведении.
3. Абстрактность и конкретность пространства и времени в литературных произведениях.
4. Повествовательное и художественное время в литературном произведении.
5. Событийная наполненность пространства и времени в литературном произведении.
6. Субъектное время персонажа.
7. Событийное и бессобытийное время в художественной литературе.
8. Завершенность и незавершенность художественного времени.
9. Смещение пространства и времени.
10. Заглавия, обозначающие время и пространство.

## Условность времени и пространства в литературном произведении

- Характер условности времени и пространства в зависит от рода литературы. Лирика, которая представляет актуальное переживание, и драма, разыгрывающаяся на глазах зрителей, показывающая происшествие в момент его свершения, используют обычно **настоящее время**, эпика (в основном – рассказ о том, что прошло) – в **прошедшем времени**.

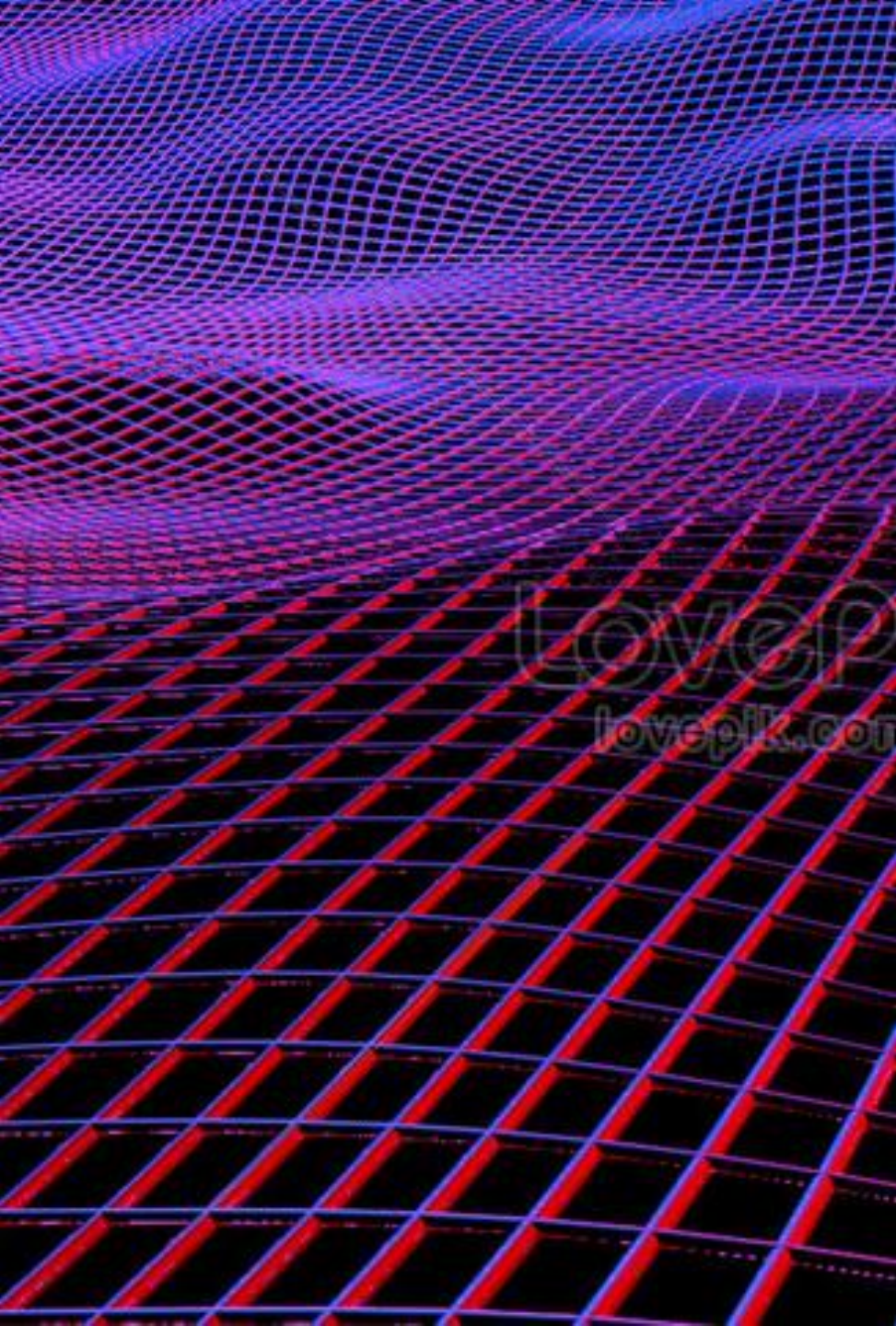

## Абстрактность и конкретность пространства и времени в литературных произведениях

---

- По особенностям художественной условности время и пространство в литературе (во всех ее родах) можно разделить на абстрактное и конкретное.
- Особенно данное разграничение важно для пространства.

# Абстрактность и конкретность пространства и времени в литературных произведениях

- Абстрактное пространство можно воспринимать как всеобщее («везде» или «нигде»). Оно не имеет выраженной характерности и поэтому, даже будучи конкретно обозначенным, не оказывает существенного влияния на характеры и поведение персонажей, на суть конфликта, не задает эмоционального тона, не подлежит активному авторскому осмыслению и т.п.
- Абстрактное пространство используется как способ глобального обобщения, символа, как формы выражения универсального содержания (распространяемого на весь «род людской»).

# Абстрактность и конкретность пространства и времени в литературных произведениях

- Пространство конкретное не просто «привязывает» изображенный мир к тем или иным топографическим реалиям, но активно влияет на суть изображаемого.



# Абстрактность и конкретность пространства и времени в литературных произведениях

- С типом пространства обычно связаны соответствующие свойства *времени*.
- Абстрактное пространство басни сочетается с вневременной сутью конфликта – на все времена: «У сильного всегда бессильный виноват», «...И в сердце льстец всегда отыщет уголок». И наоборот: пространственная конкретика обычно дополняется временной.



# Повествовательное и художественное время в литературном произведении

- **Время** – конструктивная категория в литературном произведении, существенный структурный элемент словесного искусства.
- **Повествовательное время** - длительность рассказа.
- **Событийное (рассказанное) время** - длительность процесса, о котором идет рассказ.

# Событийная наполненность пространства и времени в литературном произведении

- Как в жизни, так и в литературе пространство и время не даны нам чистом виде.
- **О пространстве мы судим по заполняющим его предметам (в широком смысле), а о времени – по происходящим в нем процессам.**
- Интенсивность художественного времени выражается в его насыщенности событиями.
- Повышенная насыщенность художественного пространства, как правило, сочетается с пониженной интенсивностью времени, и наоборот: слабая насыщенность пространства – с временем, насыщенным событиями.

# Субъектное время персонажа

- Реальное (сюжетное) и художественное время редко совпадают, в особенности в эпических произведениях, где игра со временем может быть выразительным приемом.
- В большинстве случаев художественное время короче «реального»: в этом проявляется закон «поэтической экономии». Однако существует исключение, связанное с изображением психологических процессов и субъективного времени персонажа или лирического героя.
- Изображение того, что пережил герой всего лишь за секунду «реального» времени, может занимать большой объем повествования.

# Смещение пространства и времени

Пространство и время по воле автора может смещаться.

Художественное пространство создается благодаря применению ракурса изображения; это происходит в результате мысленного изменения места, откуда ведется наблюдение: общий, мелкий план заменяется крупным, и наоборот.

# Заглавия, обозначающие время и пространство

- Координаты – *время* и *место* - часто указываются в названиях произведений.
- Помимо циклических координат (названий времени суток, дней недели, месяцев: «Утро помещика» Л. Н.Толстого, «Один день Ивана Денисовича» А.И.Солженицына), время действия может быть обозначено датой, соотносимой с историческим событием («Девяносто третий год» В.Гюго), или именем реального исторического лица, с которым связано представление о той или иной эпохе («Хроника царствования Карла IX» П.Мериме).

# Заглавия, обозначающие время и пространство

- Место может быть обозначено в заглавии с разной степенью конкретности, **реальным** («Рим» Э.Золя) или **вымышленным** топонимом («Чевенгур» А.П.Платонов, «Солярис» Ст.Лема), определено **в самом общем виде** («Деревня» И.А.Булнина, «Острова в океане» Э.Хемингуэя).

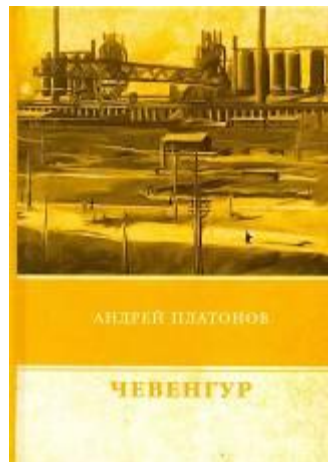

# Заглавия, обозначающие время и пространство

- Заглавия, обозначающие место действия, могут не только моделировать пространство художественного мира («Путешествие из Петербурга в Москву» АН. Радищева, «Москва – Петушки» В.Ерофеева), но и вводить основной символ произведения («Невский проспект» Н.В.Гоголя, «Петербург» А.Белого).





## Заглавия, обозначающие время и пространство

- Топонимические заглавия нередко используются писателями в качестве своеобразной скрепы, объединяющей отдельные произведения в единый цикл или книгу («Вечера на хуторе близ Диканьки» Н.В.Гоголя).



Художественное пространство.

Художественное время. Аспекты анализа

- Категория времени имеет все большее и большее значение в современном понимании мира и в современном отражении этого мира в искусстве.
- Художественное время — это не взгляд на проблему времени, а само время, как оно воспроизводится и изображается в художественном произведении.

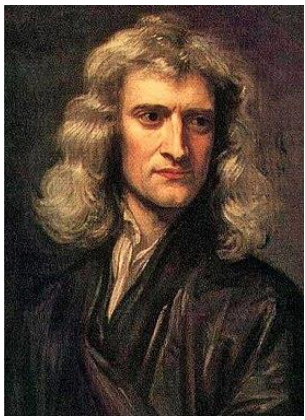

## Философские подходы

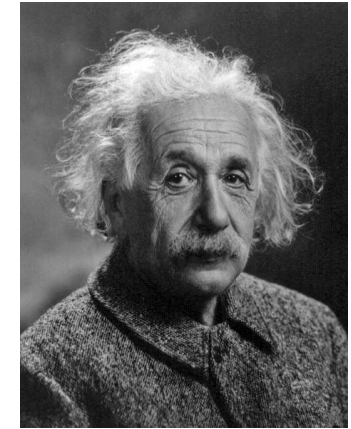

- **Субстанциональный:** пространство и время рассматриваются как самостоятельные категории бытия, которые существуют независимо от материальных объектов
- **Реляционный:** пространство и время рассматриваются как самостоятельные категории бытия, которые существуют независимо от материальных объектов

# Художественное пространство

- Модель мира, выраженная на языке пространственных представлений автора (Ю.Лотман).
- Образ пространства - представление о пространственно-временном континууме, о протяженности целого и его структуре.

# Пространство

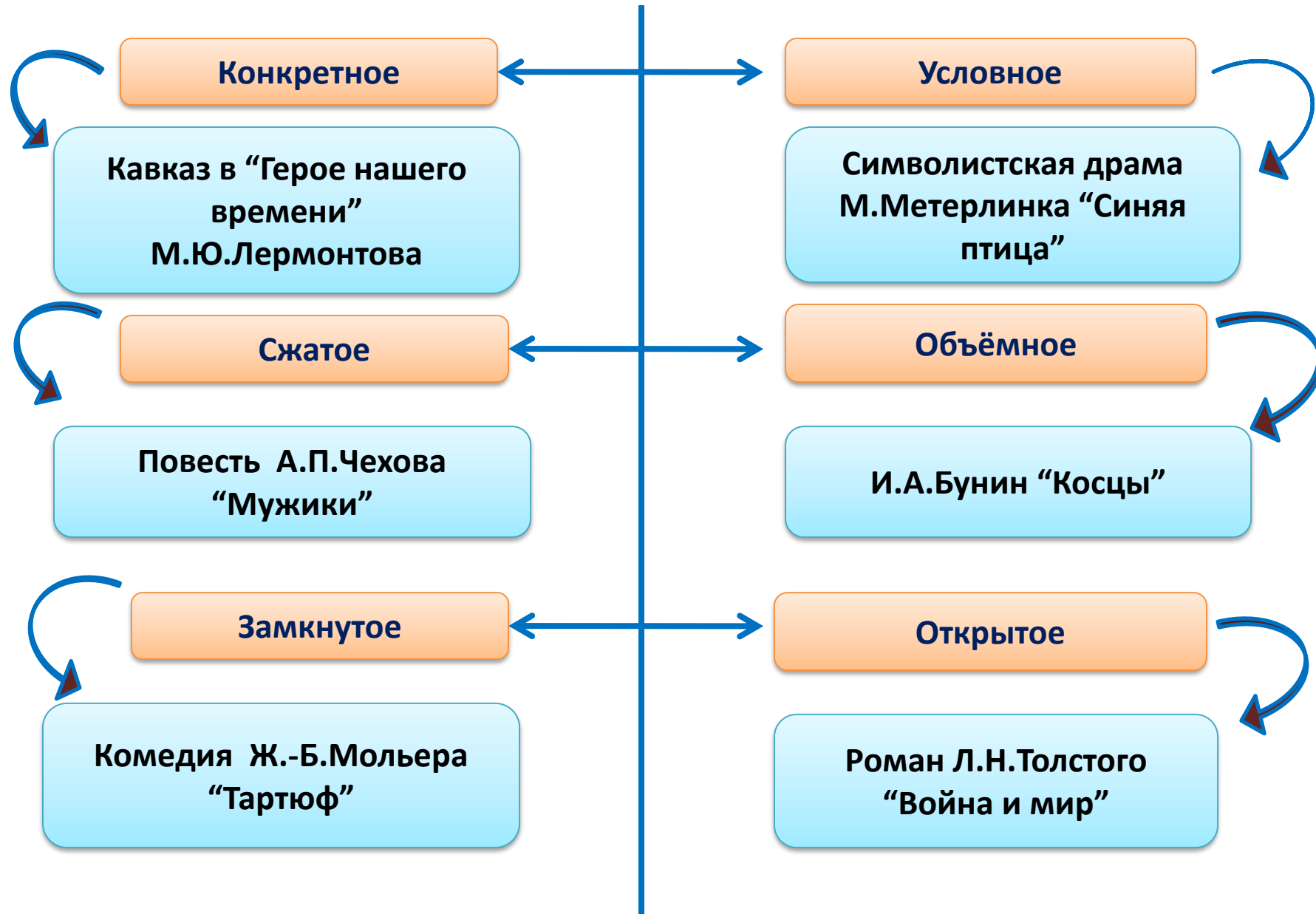



# Типы пространства по критерию соответствия художественного пространства реальному

- **МИМЕТИЧЕСКОЕ** – отражающее объективное пространство.
- **ФАНТАСТИЧЕСКОЕ (ВИРТУАЛЬНОЕ)** – лишённое соответствия с действительностью.



## Типы пространства по критерию воспроизведения объективного или субъективного пространства

- **ВНЕШНЕЕ ПРОСТРАНСТВО** - позиционируемое субъектом повествования как соответствующее реальному пространству
- **ВНУТРЕННЕЕ ПРОСТРАНСТВО** – присущее сознанию персонажа или рассказчика
- **ОНИРИЧЕСКОЕ ПРОСТРАНСТВО** – внутреннее пространство воображения, сновидения, галлюцинаций



# Типы объективного пространства по критерию выражения аспектов реального пространства

- **ГЕОГРАФИЧЕСКОЕ** – точная привязка к природным и социальным топосам.
- **УСЛОВНОЕ** – проявляющее признаки любого реального социально-бытового пространства.



# Типы пространства по масштабу образа

- **УНИВЕРСУМ** – свойства мирового космического пространства.
- **ПРОСТРАНСТВО МЕСТА** – конкретное пространство, физически воспринимаемая среда.

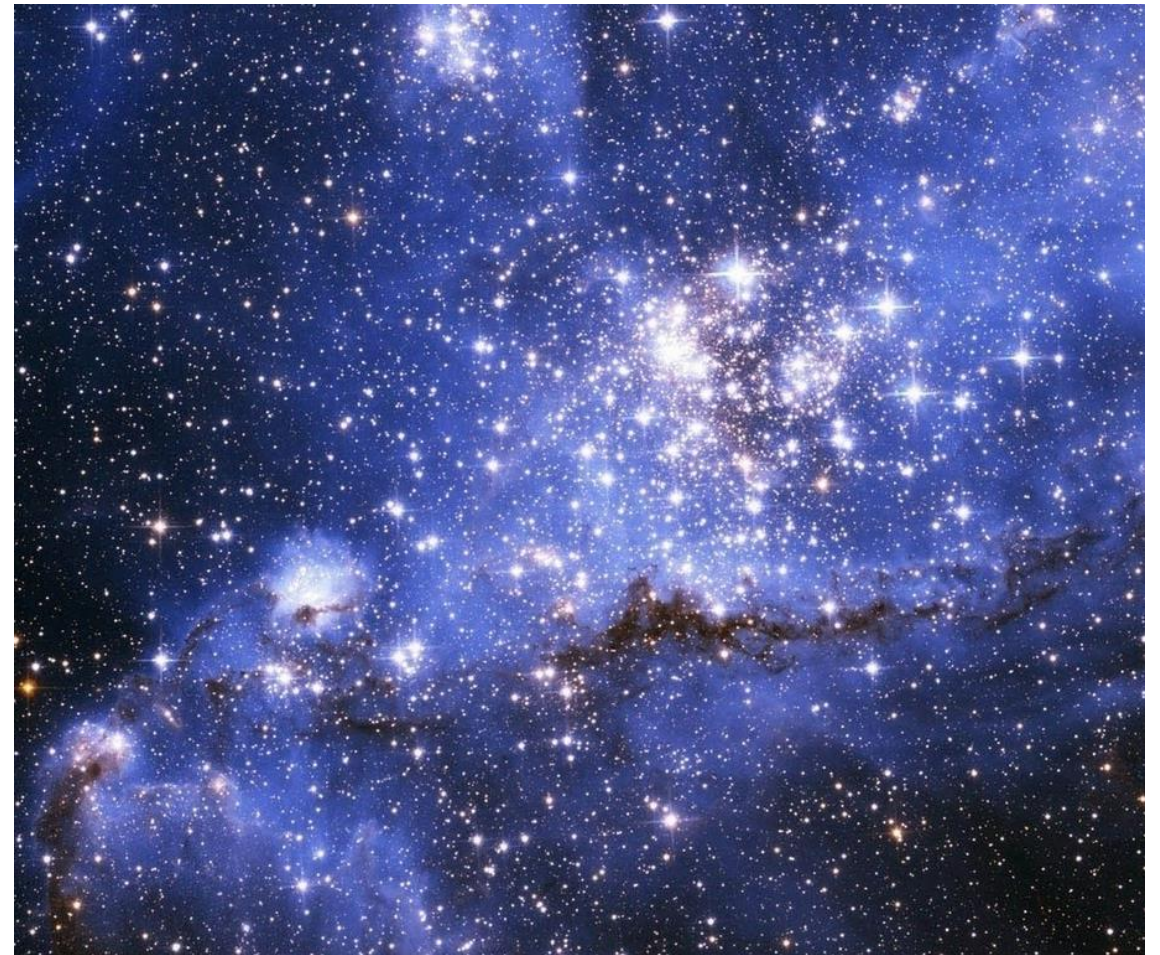

# Универсум

- МОДЕЛЬ ПРИРОДНОГО КОСМОСА
- МОДЕЛЬ СОЗДАННОГО СОЦИАЛЬНОГО ПРОСТРАНСТВА  
(пространство условного города)
- Архаическое искусство создает образ универсума.

# Конкретные образы пространства

- **ТОПОС** – образ конкретного пространства, характерный для какой-либо среды, **ПОВТОРЯЮЩИЙСЯ** пространственный объект.
- **ЛОКУС** – определенное конкретное малое пространство с индивидуальной характеристикой.
- **ХРОНОТОП** – связь времени и пространства, положение персонажей во времени-пространстве.



# ХРОНОТОП (М.М. БАХТИН)



- **Дом** – место-время покоя
- **Дорога** – место-время движения
- **Перекресток** – место-время встречи

# ХРОНОТОП (М.М. БАХТИН)

Жанровые пространственные образы:

**идиллический хронотоп** – время в родительском доме;

**авантюрный хронотоп** – испытания в чужом мире;

**мистерийный хронотоп** – погружение в преисподнюю;

**карнавальный хронотоп** – место временного  
переворачивания ценностей.

# Чувственное восприятие пространства

- **Координаты расположения вещно-предметных образов**  
(выше/ниже, справа/слева)
- **Психологическое ощущение разных масштабов бытия**  
(больше/меньше, внутри/вовне, близко/далеко)
- **Психологическое ощущение разных пространств в бытии**  
(земной, подземный, небесный миры в мифе)



# Носитель пространственной ориентации

- **Персонаж**
- **Субъект изображения** (видит изображаемое место с определенного положения)
- **Автор** (выстраивает перспективу пространства, обладает позицией вненаходимости)



# Типы пространства по наличию границ

**ОТКРЫТОЕ**



**ЗАМКНУТОЕ**



# Типы пространства по организованности отношений

- СТРУКТУРИРОВАННОЕ
- АМОРФНОЕ

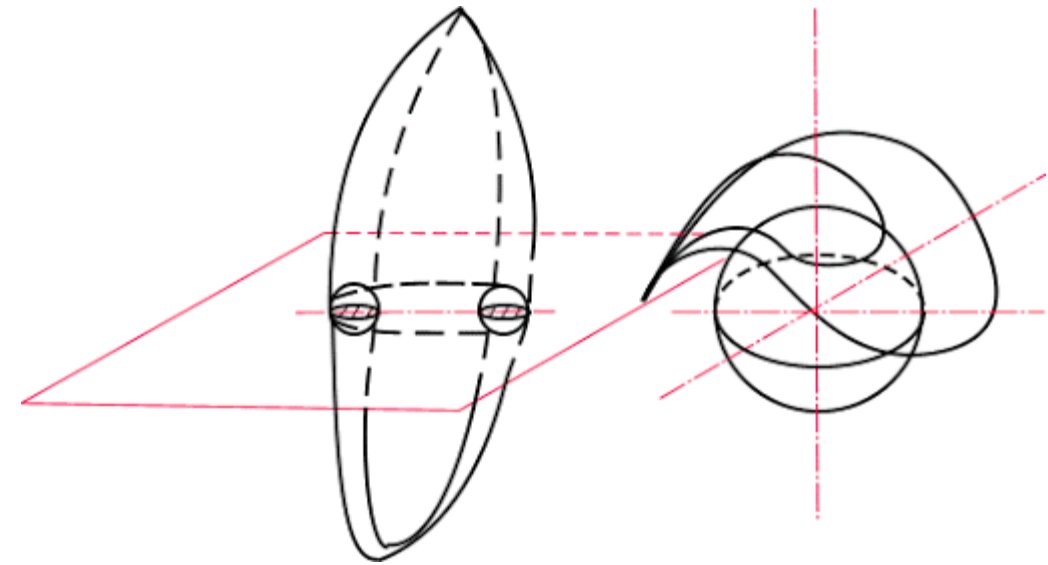
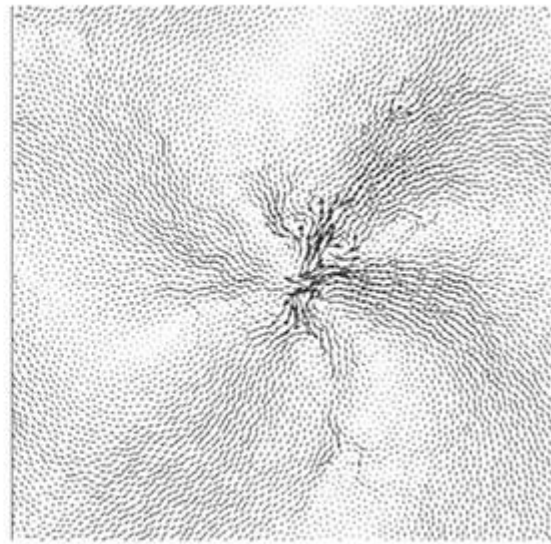
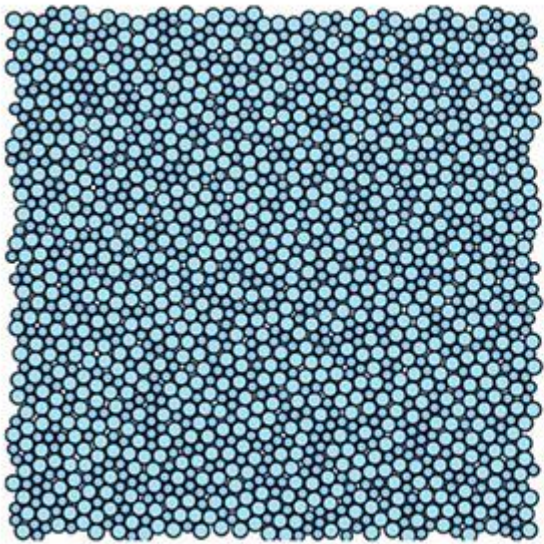

# МОДЕЛИ СТРУКТУРИРОВАННОГО ПРОСТРАНСТВА

- **Концентрическое** (мир организован по отношению к центру, центр и периферия, стремится к ограниченности; правое/левое, впереди/сзади)
- **Многомерное/двух-, трехмерное** (вертикальная организованность мира; далеко/близко, высоко/низко, небесное – земное - подземное)
- **Гиперболическое, искривленное пространство, четырехмерное, модель расширяющейся Вселенной**

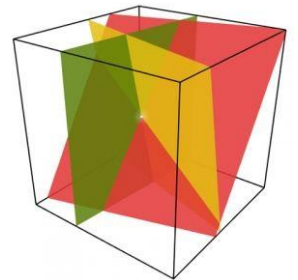

# МОДЕЛИ АМОРФНОГО ПРОСТРАНСТВА

- ФРАГМЕНТАРНЫЙ, РАССЕЯННЫЙ, ДИСКРЕТНЫЙ УНИВЕРСУМ
- ФЛУКТУАЦИОННЫЙ (изменяющийся в размерах и свойствах)
- БИФУРКАЦИОННЫЙ МНОГОМЕРНЫЙ УНИВЕРСУМ

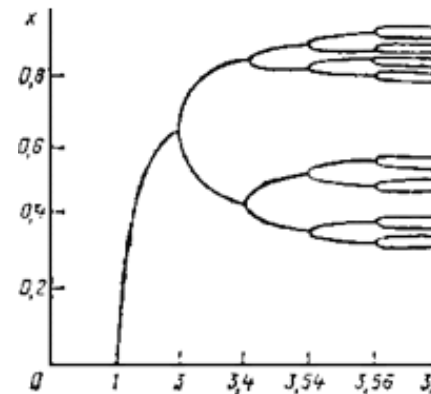
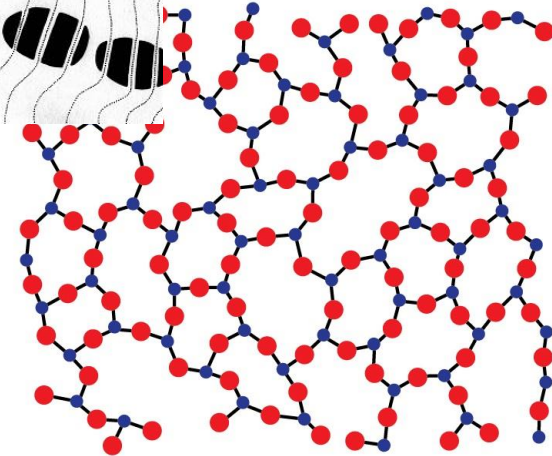
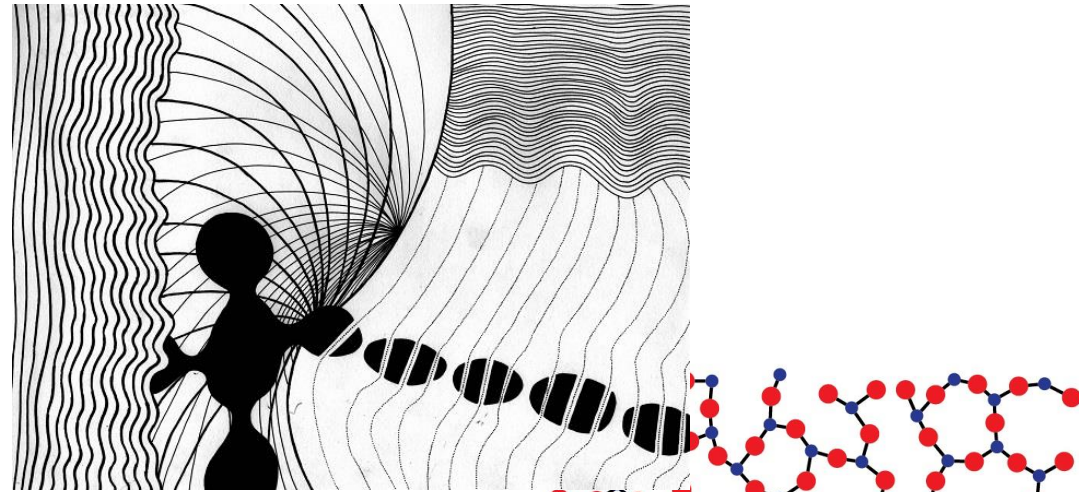

Бифуркационная диаграмма

## СПОСОБЫ ВОПЛОЩЕНИЯ ПРОСТРАНСТВЕННЫХ ПРЕДСТАВЛЕНИЙ В ХУДОЖЕСТВЕННОМ ПРОИЗВЕДЕНИИ

- **Лексический** - слова, обозначающие пространственные предметы, пространственные положения и отношения (*высокое дерево, близко/далеко, тесный/просторный*);
- **образный** – изображенные локальные пространства (*ландшафт, предметное пространство: одинокий дом стоял на берегу реки*);

## СПОСОБЫ ВОПЛОЩЕНИЯ ПРОСТРАНСТВЕННЫХ ПРЕДСТАВЛЕНИЙ В ХУДОЖЕСТВЕННОМ ПРОИЗВЕДЕНИИ

- **КОМПОЗИЦИОННЫЙ** – выражение пространственных отношений, изменение ракурса изображения, позиции изображения, меняющее восприятие объекта;
- **СТРУКТУРНЫЙ** – соединение нескольких картин мира, присущих сознанию персонажей или субъектов изображения и имеющих разную степень обобщенности.

# Аспекты анализа художественного пространства

1. Анализ текста, лексических средств, создающих образы предметов, обозначающих пространственные отношения между предметами, выявляющих субъектов изображения и их пространственную точку зрения.
2. Установление субъектов видения, наличия совмещения «точек зрения»: пространство персонажа А, персонажа Б, персонажа В, пространство рассказчиков. АВТОРСКАЯ ПРОСТРАНСТВЕННАЯ МОДЕЛЬ СЛАГАЕТСЯ ИЗ РАЗНЫХ КАРТИН МИРА В ПРОИЗВЕДЕНИИ.



# Аспекты анализа художественного пространства

3. Выявление типа пространства и пространственных характеристик конкретных изображаемых пространств (характеристика мест действия, описание соединения разных пространственных миров, система предметов изображения: вещный мир, пространство еды, чудесные места); пространство неба, пространство города, пространство комнаты и т.д.).

# Аспекты анализа художественного пространства

4. Анализ особо значимых пространственных образов – топосов и хронотопов (архетипические образы леса, поля, реки, дома, лестницы; хронотопы дороги, порога, расставания).

5. Анализ временных характеристик пространства (изменение пространства с течением времени, изменение восприятия пространства персонажами).

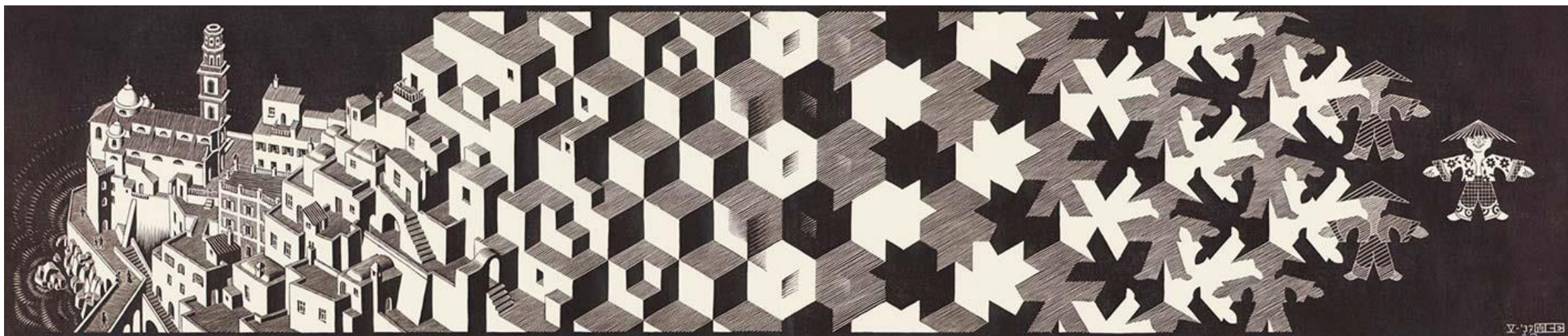
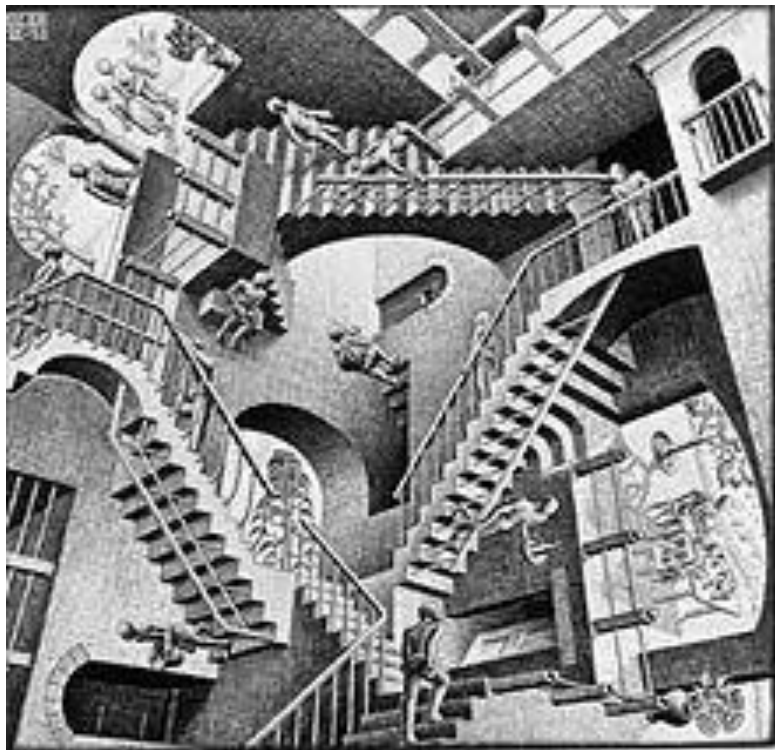

# ХУДОЖЕСТВЕННОЕ ВРЕМЯ

Воссоздание чувственного представления о процессуальности мира, о динамичности явлений реальности; об их длительности, последовательности, темпе, о дистанции между процессом и временем его представления.

**Художественное время**  **Реальное время**

**Художественное время – образ-знак**

# ХУДОЖЕСТВЕННОЕ ВРЕМЯ



- Авторская модель реального времени
- Оно обратимо, разнонаправленно, движется в произвольном темпе и ритме

# Модели реального времени и художественное время

- Циклическое время
- Линейное время
- Нелинейное время
- Время как субъективное ощущение



# Циклическое время

- Свойственно архаическому, мифическому сознанию
- Связь двух времен – **сакрального и профанного** (время высшего мира вечно воспроизводится в мирском, обыденном)
- Начало и конец неразличимы
- Ценностная ориентация - прошлое



# Линейное время





# Линейное время

- **Энтропийное время** – модель необратимого процесса рассеяния энергии.
- **Эсхатологическое время** – модель движения к Финалу, к переходу времени в вечность
- **Эволюционная модель времени** – время как бесконечный процесс развития

# Современные нелинейные модели времени

- Относительное время
- Разнонаправленное время
- Корпускулярное время

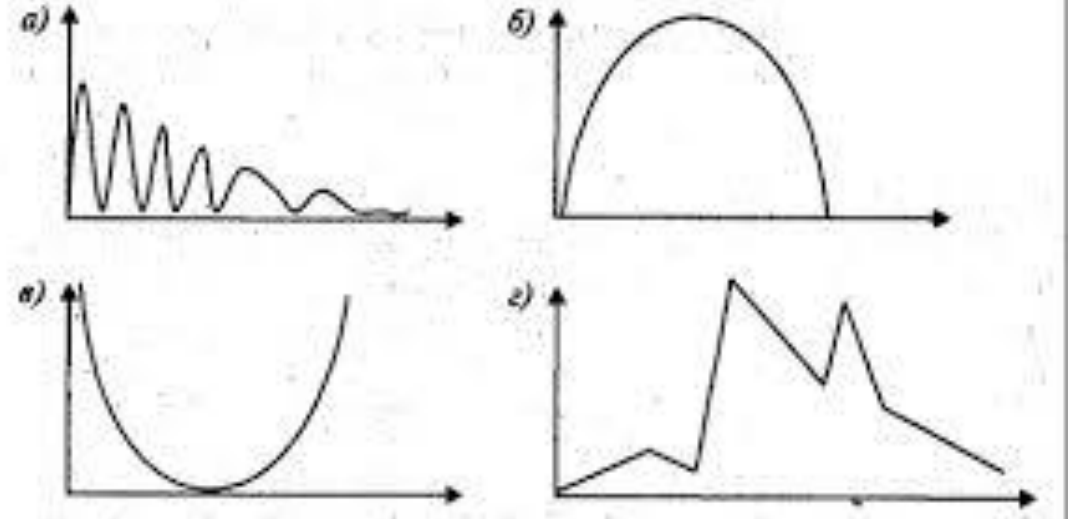

# Идеалистическая концепция времени

- Время не есть свойство реальности, но лишь иллюзия сознания, ментальный знак



# ВАЖНО!!!

- При истолковании художественного времени необходимо установить связь художественного времени конкретного художественного произведения с моделью времени, на которую опирается автор.

# ВРЕМЯ ИЗОБРАЖАЕМОЕ И ВРЕМЯ ИЗОБРАЖЕНИЯ

- Изображаемое время – воплощение всех аспектов реального времени, важных для автора.
- Автор может изобразить короткий или длинный промежуток времени, может заставить время протекать медленно или быстро, может изобразить его протекающим непрерывно или прерывисто, последовательно или непоследовательно (с возвращениями назад, с «забеганиями» вперед). Он может изобразить время произведения в тесной связи с историческим временем или в отрыве от него — замкнутым в себе; может изображать прошлое, настоящее и будущее в различных сочетаниях.

# ВРЕМЯ ИЗОБРАЖАЕМОЕ И ВРЕМЯ ИЗОБРАЖЕНИЯ

Время изображения –временная позиция изображающего субъекта:

- временная дистанция от времени изображаемого явления;
- деформация временного процесса.

Это тоже продукт авторского вымысла.

# ИЗОБРАЖАЕМОЕ ВРЕМЯ: ОБЪЕКТИВНОЕ И ПЕРЦЕПТУАЛЬНОЕ ВРЕМЯ

- Объективное время – присущее действительности независимо от восприятия субъектов.
- Субъективное (перцептуальное) время – определяемое восприятием отдельного человека.



# ИЗОБРАЖАЕМОЕ ВРЕМЯ: ОБЪЕКТИВНОЕ И ПЕРЦЕПТУАЛЬНОЕ ВРЕМЯ

За объективное время выдается авторское концептуальное время и время объективного повествователя.

Перцептуальное время – образ времени в сознании персонажей или рассказчика – свидетеля событий, или время лирического субъекта. Это изображаемое время.



# ФАНТАСТИЧЕСКОЕ ВРЕМЯ



Изображается как отражение неизвестной внешней реальности.



Присуще не только жанрам фантастики, но и постмодернистским текстам.

# ВИДЫ ИЗОБРАЖАЕМОГО ХУДОЖЕСТВЕННОГО ВРЕМЕНИ ПО ОТСЫЛКЕ К ВНЕТЕКСТОВОЙ РЕАЛЬНОСТИ

## «Открытое»

Вписанность  
художественного  
времени в  
историческое

## «Закрытое»/замкнутое

Время, совершающееся  
только в пределах  
изображаемого  
события

# ВИДЫ ИЗОБРАЖАЕМОГО ХУДОЖЕСТВЕННОГО ВРЕМЕНИ ПО МАСШТАБАМ ВНЕШНЕЙ РЕАЛЬНОСТИ

- Время  
универсума

- Социально-  
историческое  
время

# ВРЕМЯ УНИВЕРСУМА

- **Метафизическое** (время Творца)
- **Мифологическое** (сакральное время мифа)
- **Природное/физическое** (календарное)

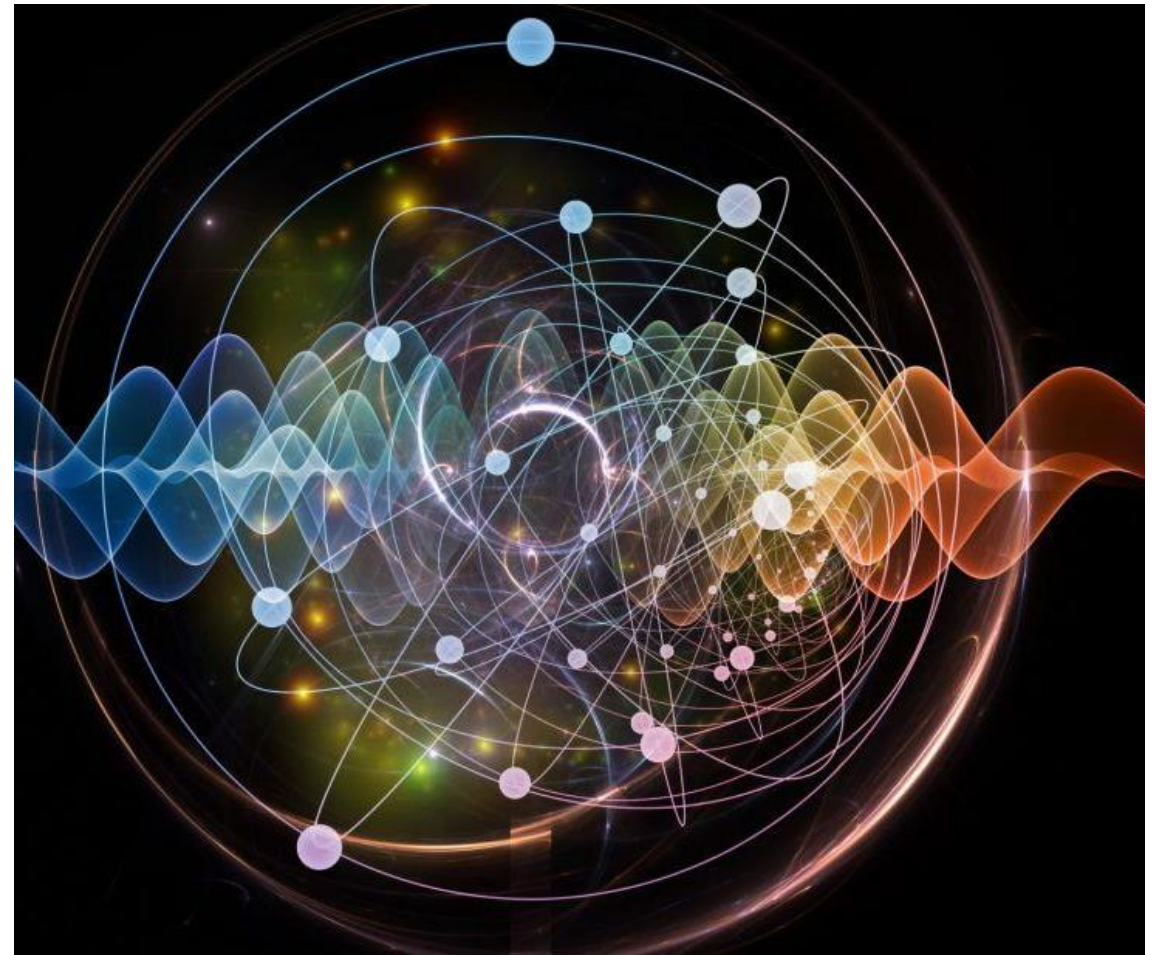

# СОЦИАЛЬНО-ИСТОРИЧЕСКОЕ ВРЕМЯ. Классификация по опоре на конкретное историческое время

---

Историческое время – время в границах конкретных исторических событий.

---

Бытовое время – время эмпирически ощущаемых изменений и процессов, где историческая эпоха угадывается косвенно, как общая атмосфера.

# СОЦИАЛЬНО-ИСТОРИЧЕСКОЕ ВРЕМЯ. Классификация по границам и способу связи событий



Событийное время (изображение времени одного события)



Хроникальное время (последовательность событий, соотнесенных с историческим временем)

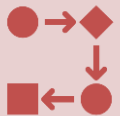

Процессуальное время (бессобытийный процесс)

# СОЦИАЛЬНО-ИСТОРИЧЕСКОЕ ВРЕМЯ. Классификация по критерию границ человеческой жизни

Биографическое время - время выделенной человеческой жизни.

Событийное время – время одного события в жизни человека.

Социально-бытовое время – время событий, не связанных с судьбой одного персонажа.

# Виды художественного времени по М.М. Бахтину

Мифологическое время

Авантюрное время

Авантюрно-бытовое время

Биографическое время



# Виды художественного времени по М.М. Бахтину

- Авантюрное время - изображение жизни только в событиях-авантюрах, вызванных вмешательством внешних сил, случайностями.
- Биографическое время – изображение времени в границах человеческой жизни.
- В событийном времени Бахтин выделял карнавальное время, протекающее по особым карнавальным законам.

# Событийное время



**ФАБУЛЬНОЕ**

Образ времени  
реального события,  
«объективное»  
время

**СЮЖЕТНОЕ**

Время моментов,  
фиксируемых в  
повествовании,  
деформированное  
время

# При истолковании художественного времени необходимо различать

- авторский образ времени, представление автора о реальном времени;
- образ времени, деформированный повествователем в связи с несовпадением времени события и времени повествования;
- отражение субъективного восприятия времени персонажами и повествователем.

# Система носителей временной точки зрения

- персонажный уровень;
- уровень повествования – разные субъекты повествования (повествователь и рассказчик);
- автор-создатель.

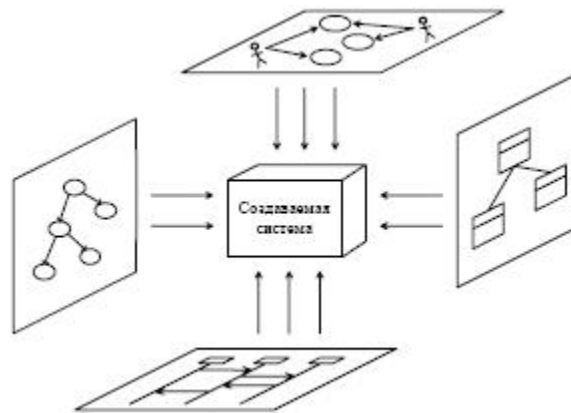

# Время изображения. Субъект временной позиции и временная точка зрения

- Принципиально для истолкования художественного времени определение точки зрения: причины выдвигания субъектов восприятия времени; их количество и способ связи; содержательность разных временных картин мира; авторское отношение к субъективным моделям времени персонажей.

# Смещение временной последовательности

- Ретроспекция – изображение произошедших ранее событий в настоящем времени.
- Проспекция – изображение будущих по отношению к настоящему событий.
- Дискретность – изображение времени с пропусками.
- Ретардация – задержка или сжатие времени.
- Разнонаправленность.

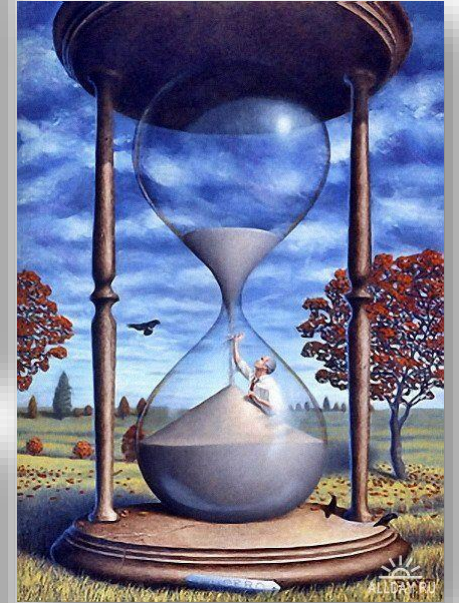
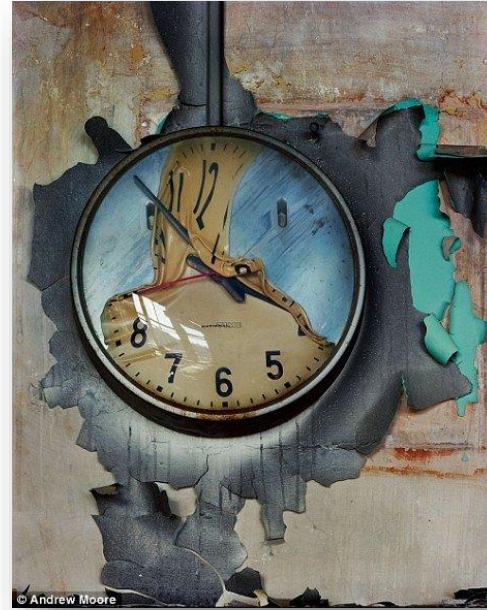

# Использованная литература

- Бахтин М.М. Формы времени и хронотопа в романе. М., 1975.
- Руднев В. Морфология реальности. М., 1996.
- Рыбальченко Т.Л. Анализ художественного текста для педагогических вузов. М., 2020.